

# SJIII 3215/19

## PLATAFORMAS ELÉCTRICAS CON TIJERAS DE ELEVACIÓN



### CARACTERÍSTICAS ESTÁNDAR

- Conducción posible a plena altura
- Velocidad variable y dirección hidráulica en las dos ruedas delanteras
- Posibilidad de giros de 90° (radio interior de giro de cero)
- Frenos de retención dobles
- Controles proporcionales para conducción y elevación
- Plataforma de extensión desplegable hasta 3' (0,91 m)
- Alimentación eléctrica de 24 V CC
- Protección de bajo voltaje para la batería
- Pendiente máxima abordable de 30 %
- Neumáticos macizos rellenos de caucho que no dejan huella
- Sistema de protección contra baches
- Salida de 110 V CA en la plataforma con GFI (interruptor de falla a tierra)
- Velocidad nominal del viento 28 mph (12,5 m/s)
- Alarma de inclinación con corte de conducción/elevación
- Alarma sonora de movimientos
- Puntos de fijación del acollador
- Bocina del operador
- Cavidades para montacargas y puntos de amarre/de elevación
- Sistema de control basado en relés
- Sistema de cableado numerado con código de colores
- Listo para usar con telemática

### ACCESORIOS Y OPCIONES

- Luz intermitente
- Luces intermitentes dobles
- Cable de la caja de control extendido
- Armazón de tuberías
- Transporte de paredes de yeso (3219)
- Inversor de CA de 800 W
- Baterías de 250 Ah (no se pueden combinar con el paquete de clasificación EE)
- Baterías AGM
- Paquete de clasificación EE
- Controlador del motor CC
- Sistema de barandas plegables
- Puerta de altura media con bisagra a resorte
- Puerta de altura completa con bisagra a resorte\*
- Pruebas no destructivas
- Opciones de garantía (planes de 3 o 5 años disponibles)

\* No disponible con sistema de barandas con bisagra.

† Los tiempos estándar pueden aumentar cuando se agregan equipos opcionales; consulte al fabricante.

‡ Los valores de capacidad y peso de la máquina pueden variar si se incorporan componentes opcionales.

# SJIII 3215/19 PLATAFORMAS ELÉCTRICAS CON TIJERAS DE ELEVACIÓN

Dimensiones	SJIII 3215	SJIII 3219
<b>A</b> Altura de trabajo	21' (6,40 m)	25' (7,62 m)
<b>B</b> Altura de la plataforma elevada	15' (4,57 m)	19' (5,79 m)
<b>C</b> Altura de la plataforma descendida	34,5" (0,88 m)	39" (0,99 m)
<b>D</b> Ancho total	32" (0,81 m)	32" (0,81 m)
<b>E</b> Largo total	70" (1,78 m)	70" (1,78 m)
<b>F</b> Altura de la plataforma replegada (barandas hacia arriba)	74" (1,88 m)	78,5" (1,99 m)
<b>G</b> Altura de la plataforma replegada (barandas hacia abajo)	60,1" (1,53 m) (OPC)	64,5" (1,64 m) (OPC)
<b>H</b> Ancho de plataforma (dimensión interior)	26" (0,66 m)	26" (0,66 m)
<b>I</b> Largo de plataforma (dimensión interior)	64" (1,63 m)	64" (1,63 m)
Especificaciones	SJIII 3215	SJIII 3219
Cubierta de extensión (desplegable)	3' (0,91 m)	3' (0,91 m)
Distancia al suelo (plataforma replegada)	2,375" (6,03 cm)	2,375" (6,03 cm)
Distancia al suelo (plataforma elevada)	0,7" (1,78 cm)	0,7" (1,78 cm)
Distancia entre ejes	55" (1,40 m)	55" (1,40 m)
Peso	2.400 lb (1.089 kg)	2.580 lb (1.170 kg)
Pendiente máxima abordable	30 %	30 %
Radio de giro (interior)	0	0
Radio de giro (exterior)	66" (1,68 m)	66" (1,68 m)
Tiempo de elevación (con carga nominal)	23 seg	25 seg
Tiempo de descenso (con carga nominal)	24 seg	29 seg
Velocidad de conducción (plataforma replegada)	2 mph (3,2 km/h)	2 mph (3,2 km/h)
Velocidad de conducción (plataforma elevada)	0,7 mph (1,1 km/h)	0,7 mph (1,1 km/h)
Altura máxima para conducir	Altura total	Altura total
Capacidad (total)	600 lb (272 kg)	550 lb (249 kg)
Capacidad distribuida (plataforma principal)	350 lb (159 kg)	300 lb (136 kg)
Capacidad distribuida (cubierta de extensión)	250 lb (113 kg)	250 lb (113 kg)
Carga local sobre suelo (incluye carga nominal)	110 psi (759 kPa)	110 psi (759 kPa)
Carga total sobre suelo (incluye carga nominal)	200 psf (10 kPa)	201 psf (10 kPa)
Cant. máxima de personas	2	2
Velocidad nominal del viento	28 mph (12,5 m/s)	28 mph (12,5 m/s)
Tipo de neumático	Macizo, N m	Macizo, N m
Tamaño del neumático	12 x 4 x 8	12 x 4 x 8

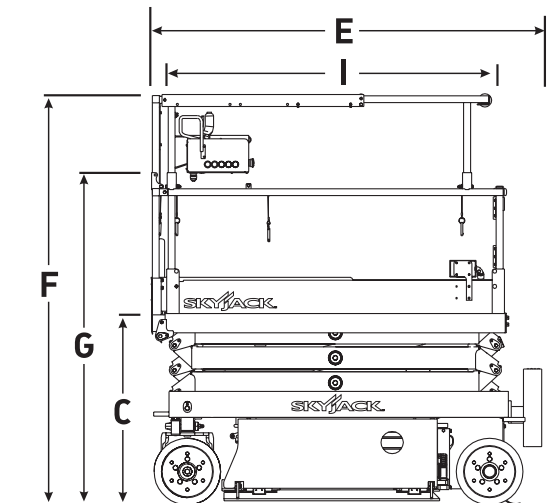
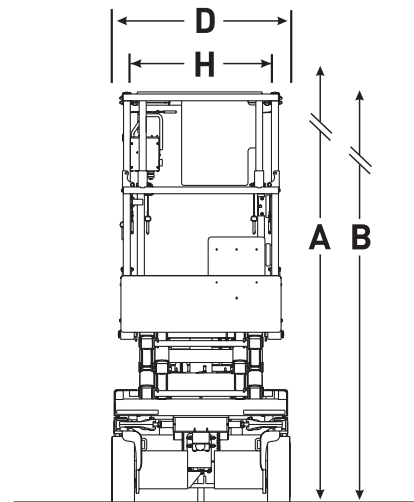

**Skyjack Head Office**  
 55 Campbell Rd. Guelph, ON Canadá N1H 1B9  
 Ventas: 1-877-755-4387 (1-877-SJLIFTS)  
 Operadora: 1-800-265-2738  
 Teléfono: 519-837-0888  
 Fax: 519-837-8104  
 Correo electrónico: skyjack@skyjack.com  
 www.skyjack.com

Este folleto se ofrece a modo ilustrativo solamente y se basa en la información más reciente disponible al momento de la impresión. Skyjack Inc. se reserva el derecho de hacer cambios en cualquier momento y sin previo aviso a las especificaciones, al equipo incluido y al opcional. Para detalles sobre los procedimientos de uso, consulte los manuales de operación, mantenimiento y piezas. Las plataformas de trabajo han sido sometidas a pruebas que demuestran su cumplimiento con las normas ANSI y CSA, tal y como las interpreta Skyjack, Inc.

